

## Satteltaschen-Set / Panniers Set

Die Modellzuweisungen von diesem Artikel finden Sie auf unserer Website.  
The application list for this product can be found on our website.

### Montagehinweise

**ACHTUNG:** Die Montage dieses Produktes kann kompliziert sein und erfordert ein gutes technisches Verständnis. Wenn Sie unsicher sind, lassen Sie Montage und Wartung durch eine Fachwerkstatt durchführen. SW-MOTECH/BAGS-CONNECTION übernimmt keine Haftung für Schäden, die durch eine unsachgemäße Montage verursacht wurden.

Alle vom Motorrad gelösten Schrauben sind gemäß Herstellerangaben wieder zu montieren, oder mit von SW-MOTECH/BAGS-CONNECTION gelieferten Schrauben zu ersetzen. Falls nicht anderweitig definiert, diese Schrauben nach Tabelle anziehen.

<b>M5</b>	<b>3 Nm</b>
<b>M6</b>	<b>7 Nm</b>
<b>M8</b>	<b>23 Nm</b>

Gegebenenfalls Schrauben mit flüssiger Schraubensicherung einkleben.

Prüfen Sie nach 50 km alle Verbindungen auf festen Sitz.

**Technische Änderungen vorbehalten.  
Irrtümer ausgenommen.**

### Mounting Instructions

**ATTENTION:** The assembly of this product can be complicated and requires a good technical understanding. If you are not sure of how to do this, have a specialty garage perform the mounting and service. SW-MOTECH/BAGS-CONNECTION accepts no liability for damages caused by improper installation.

All screws, bolts and nuts, including all replacement hardware provided by SW-MOTECH/BAGS-CONNECTION, should be tightened to the torque specified in the OEM maintenance manual for your motorcycle. If no torque specifications are provided in the OEM maintenance manual, the following torques may be used:

<b>M5</b>	<b>3 Nm</b>
<b>M6</b>	<b>7 Nm</b>
<b>M8</b>	<b>23 Nm</b>

All screws, bolts and nuts should be checked after driving the first 50 km to ensure that all are tightened to the proper torque.

Medium strength liquid thread-locker (i.e., "Loctite") should be used to secure all screws, bolts and nuts.

**Subject to change. Not responsible for typos.**

SW-MOTECH GmbH & Co. KG  
BAGS-CONNECTION GmbH & Co. KG  
Ernteweg 8/10 · 35282 Rauschenberg  
Germany

Tel. +49 (0) 64 25/8 16 8-00 · Fax +49 (0) 64 25/8 16 8-10

info@sw-motech.com · www.sw-motech.com

1 Anbaublech  
Mounting Bracket



HTA.o8.740.016

Anzahl/Pcs. 2 (L/R)

3 Innensechskant-  
schraube, flacher Kopf  
Hexagon Socket Screw,  
short Head



schwarz/black

M5 x 16 DIN 6912

Anzahl/Pcs. 6

7 Innensechskant-  
schraube, flacher Kopf  
Hexagon Socket Screw,  
short Head



M8 x 30 DIN 6912

Anzahl/Pcs. 6

10 Abdeckblech  
Cover Sheet



HTA.o8.740.017

Anzahl/Pcs. 2

13 Innensechskant-  
schraube  
Hexagon Socket Screw



M8 x 16 DIN 912

Anzahl/Pcs. 2

15 Abstandsbügel  
Panniers Frame



HTA.o1.740.004

Anzahl/Pcs. 2 (L/R)

17 Innensechskant-  
schraube  
Hexagon Socket Screw



schwarz/black

M5 x 16 DIN 912

Anzahl/Pcs. 4

2 Satteltaschenbügel  
Unterteil  
Connector-Part Female



HTA.oo.740.001

Anzahl/Pcs. 2

4 Innensechskant-  
schraube, flacher Kopf  
Hexagon Socket Screw,  
short Head



schwarz/black

M5 x 20 DIN 6912

Anzahl/Pcs. 2

8 Distanzbuchse  
Spacer



Da:20 Di:8,2 h:3

Anzahl/Pcs. 6

11 Linsenkopfschraube  
Lenshead Screw



M6 x 25 ISO 7380

Anzahl/Pcs. 4

14 Unterlegscheibe  
Washer



A 8,4 DIN 125

Anzahl/Pcs. 2

16 Satteltaschenbügel  
Stecker  
Connector-Part Male



HTA.oo.740.002

Anzahl/ Pcs. 2

18 Mutter, selbstsichernd  
Lock Nut



M5 DIN 985

Anzahl/Pcs. 4

5 Unterlegscheibe  
Washer



A 5,3 DIN 9021

Anzahl/Pcs. 2

9 Distanzbuchse  
Spacer



Da:14 Di:8,4 h:12

Anzahl/Pcs. 6

12 Mutter mit Bund,  
selbstsichernd  
Lock Nut with Flange



M6 DIN 6927

Anzahl/Pcs. 4

19 Rohrendstopfen  
Plastic Cap



KES.oo.oo.15.20/B\_01

Anzahl/Pcs. 2

6 Mutter mit Bund,  
selbstsichernd  
Lock Nut with Flange



M5 DIN 6927

Anzahl/Pcs. 8

**ACHTUNG  
ATTENTION**  
Bitte beachten Sie unbedingt  
das den Satteltaschen  
beiliegende Informationsblatt.  
Please pay attention to the  
information sheet included to  
the panniers.

20 Satteltaschen  
Panniers



BC.HTA.oo.740.10000/B

Anzahl/Pcs. 1

## Montage / Mounting

### Schritt Step 1

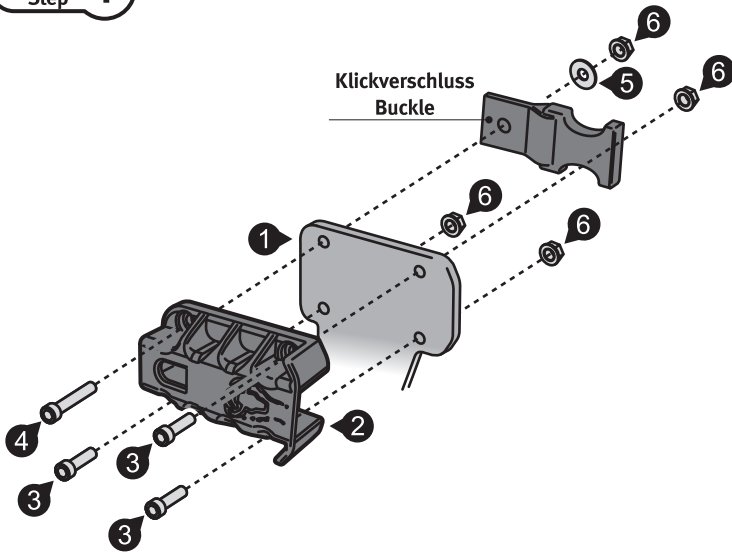

Montieren Sie die gezeigten Teile an den Anbaublechen (1). Entnehmen Sie die Klickverschlüsse Ihren Satteltaschen und verschrauben Sie diese wie gezeigt.

**Die Schrauben (4) erst nach Befestigung der Satteltaschen anziehen. Bitte beachten Sie dabei das den Satteltaschen beiliegende Informationsblatt.**

Attach the shown parts on the mounting brackets (1). The shown buckles will come with your panniers. Attach them as shown. **Tighten screws (4) after attaching the panniers. Please pay attention to the information sheet included to the panniers.**

### Schritt Step 3

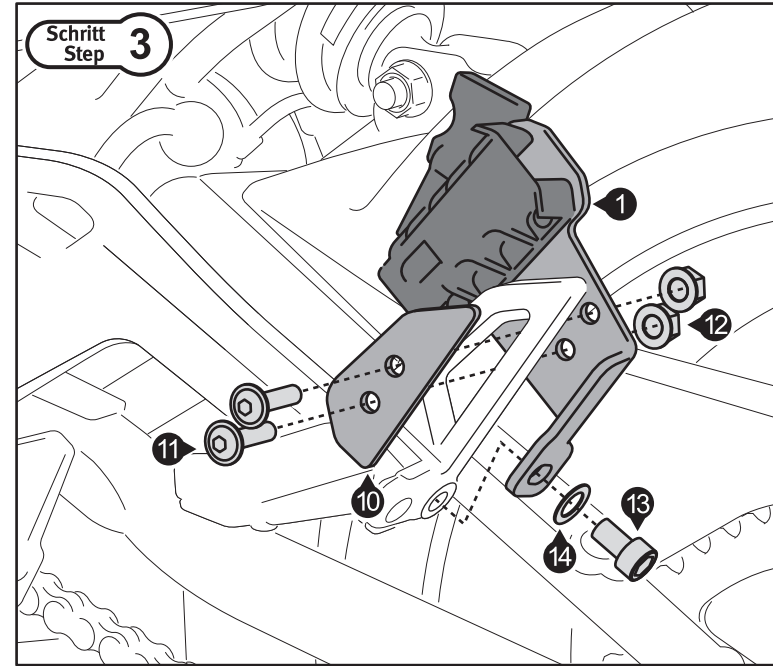

Montieren Sie die Anbaubleche (1) beidseitig hinter den Sozius-Fußrasten, wie in der Zeichnung gezeigt. **Benutzen Sie flüssige Schraubensicherung.**

Attach the mounting brackets (1) behind the passenger footrests as shown. **Use liquid thread locker to secure the screws.**

### Schritt Step 2

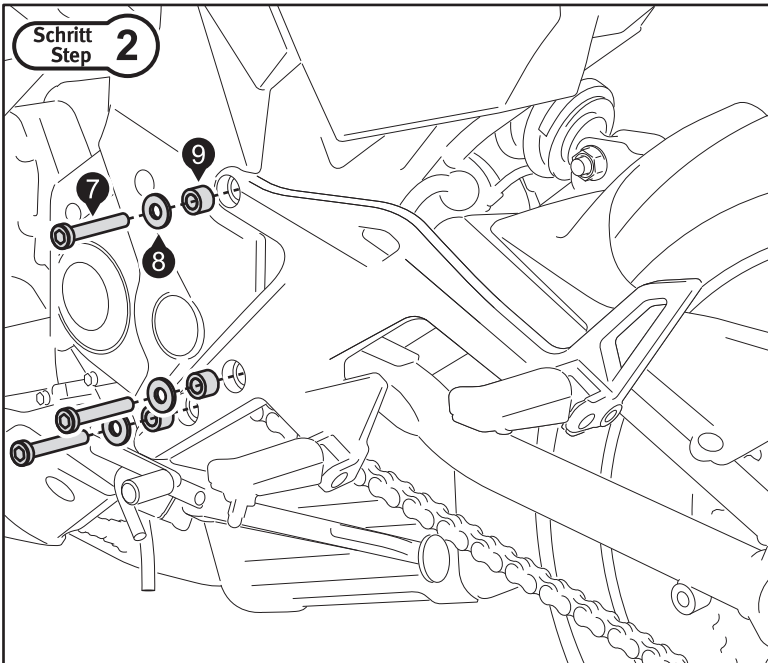

Entfernen Sie beidseitig die originalen Schrauben und Distanzhülsen der Sozius-Fußrastenhalterung und verschrauben Sie an deren Stelle die in der Zeichnung gezeigten Teile. **Benutzen Sie flüssige Schraubensicherung.**

Remove the original screws and spacers of the passenger footrests on both sides of the vehicle and attach in place of the original parts the parts shown in the drawing. **Use liquid thread locker.**

### Schritt Step 4

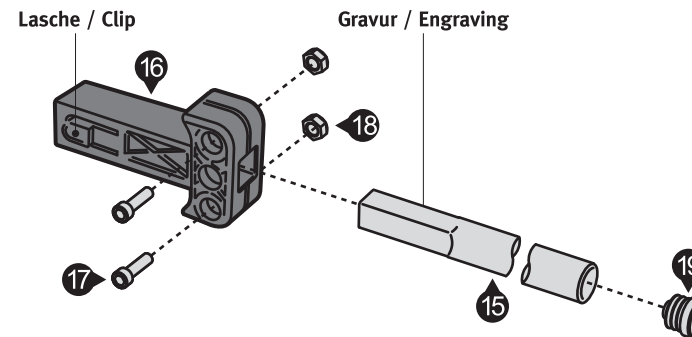

Verschrauben Sie die gezeigten Komponenten wie dargestellt. Achten Sie darauf, dass sich die Gravuren der Abstandsbügel (15) auf der gegenüberliegenden Seite der Laschen (Innenseite, siehe Zeichnung) befinden. **Achten Sie nach dem Festziehen der Schrauben (17) auf den festen Sitz der Abstandsbügel (15).**

Mount the parts as shown. Make sure the engraving of the panniers frames (15) is located on the opposite side of the clips (as shown in the drawing).

**Make sure the panniers frames (15) fits proper after tightening the screws (17).**

## Montage / Mounting

Schritt  
Step **5**

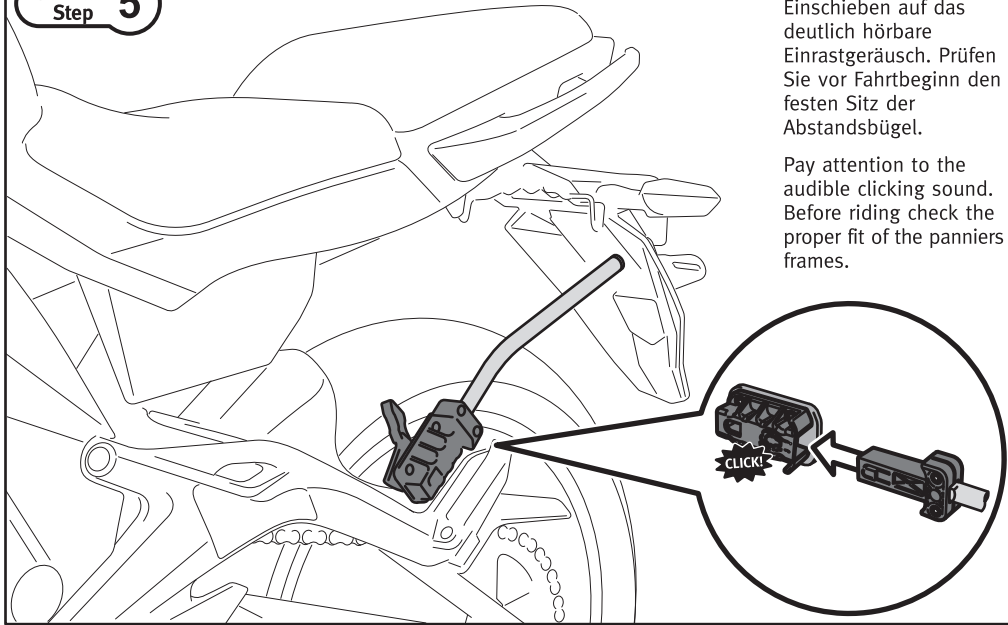

Achten Sie beim  
Einschieben auf das  
deutlich hörbare  
Einrastgeräusch. Prüfen  
Sie vor Fahrtbeginn den  
festen Sitz der  
Abstandsbügel.

Pay attention to the  
audible clicking sound.  
Before riding check the  
proper fit of the panniers  
frames.